

TM-200 型テーピングマシン

TM-200 TAPING MACHINE



簡単調整、
簡単操作
両面テープ
貼付装置
決定版

特長

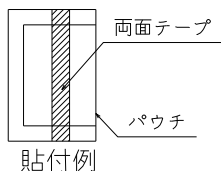

- 連包状のパウチに両面テープを貼り付けます。
- 従来の TM-120 に比べて、各種調整が工具レスで調整可能となりました。
- リセットスイッチ、TM 異常表示用 LED を追加、運転スイッチを照光式に変更したことでより見易く、扱い易くなりました。
- パウチディスペンサーと組み合わせる事で、包装ラインと同期させてパウチを 1 個ずつカットして貼り付ける事が出来ます。
- パウチをトレイや包装フィルムに貼り付ける事で、食品等への混入を防ぎます。
- 貼り付け方法もシュート貼付、スタンプ貼付、吸着貼付と選択可能です。

仕様

能力	50Hz 6.2m/min (MAX) 60Hz 7.4m/min (MAX)
パウチ仕様	幅 20 ~ 60mm 長さ 30 ~ 150mm 厚み 5mm 以内 最大巻径 300mm 最大巻物幅 255mm
両面テープサイズ	幅 5 ~ 10mm 紙管内径 76mm 最大巻径 300mm
電源	1φ AC200V 50/60Hz 200VA (パウチディスペンサーより供給)
本体質量	約 55kg

概略図

KD-820 & LV-100 (L) 組合せ使用時の例

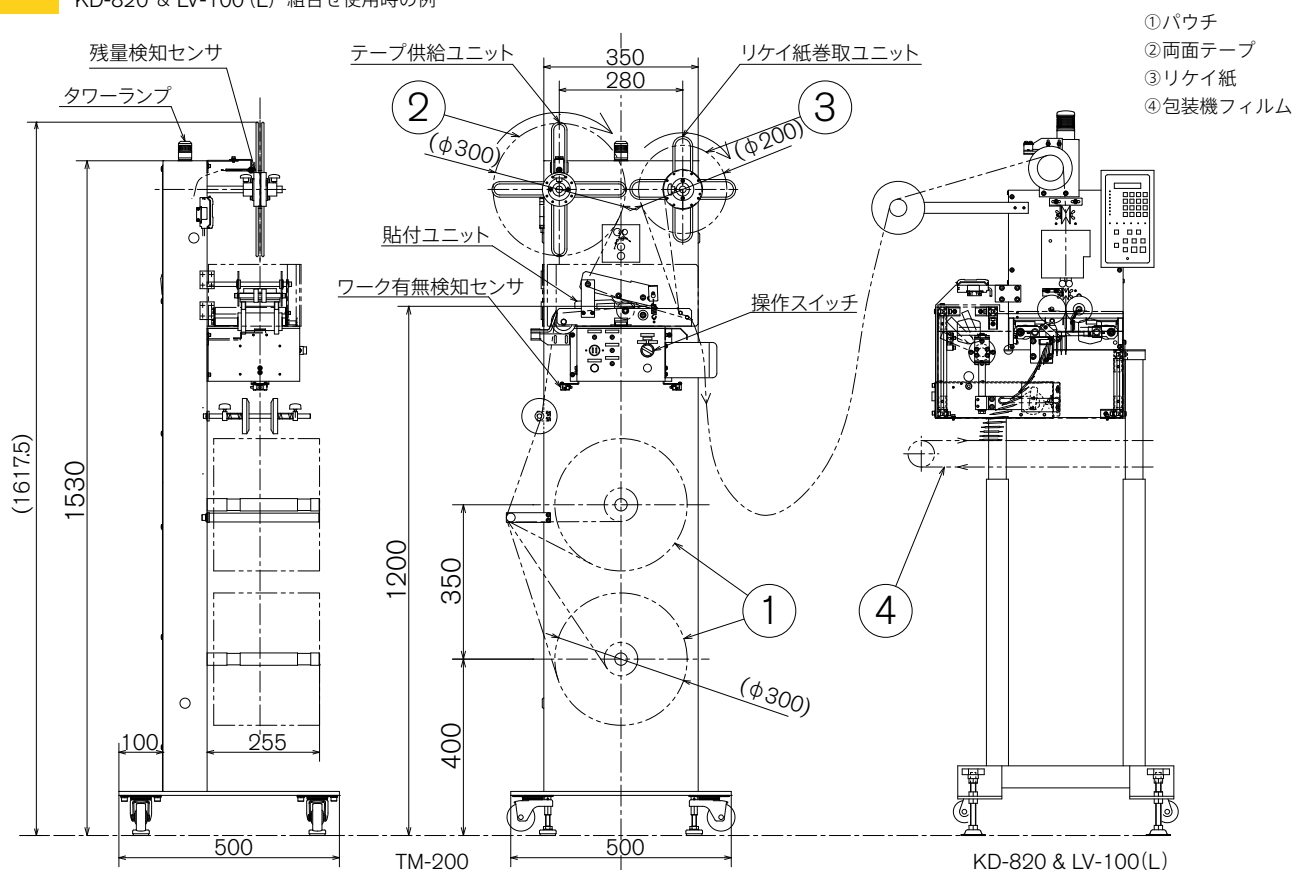

株式会社 三橋製作所

手にかわる“手”を。

□ 本社 〒 615-0082 京都市右京区山ノ内赤山町 1 番地
Tel (075)316-3300 <営業> Fax (075)313-7595

□ 東京営業所 〒 111-0043 東京都台東区駒形 2-4-11 ヨシクニ駒形ビル 9 階
Tel (03)3847-9751 Fax (03)3847-9753

□ 九州営業所 〒 812-0016 福岡市博多区博多駅南 4-2-10 南近代ビル 6 階
Tel (092)476-3800 Fax (092)476-3801

□ HEAD OFFICE
1 Sekizan-cho Yamanouchi Ukyo-ku, Kyoto 615-0082, Japan
Tel (075)316-3300 Fax (075)313-7595