

# TM-200 型テーピングマシン

## TM-200 TAPING MACHINE

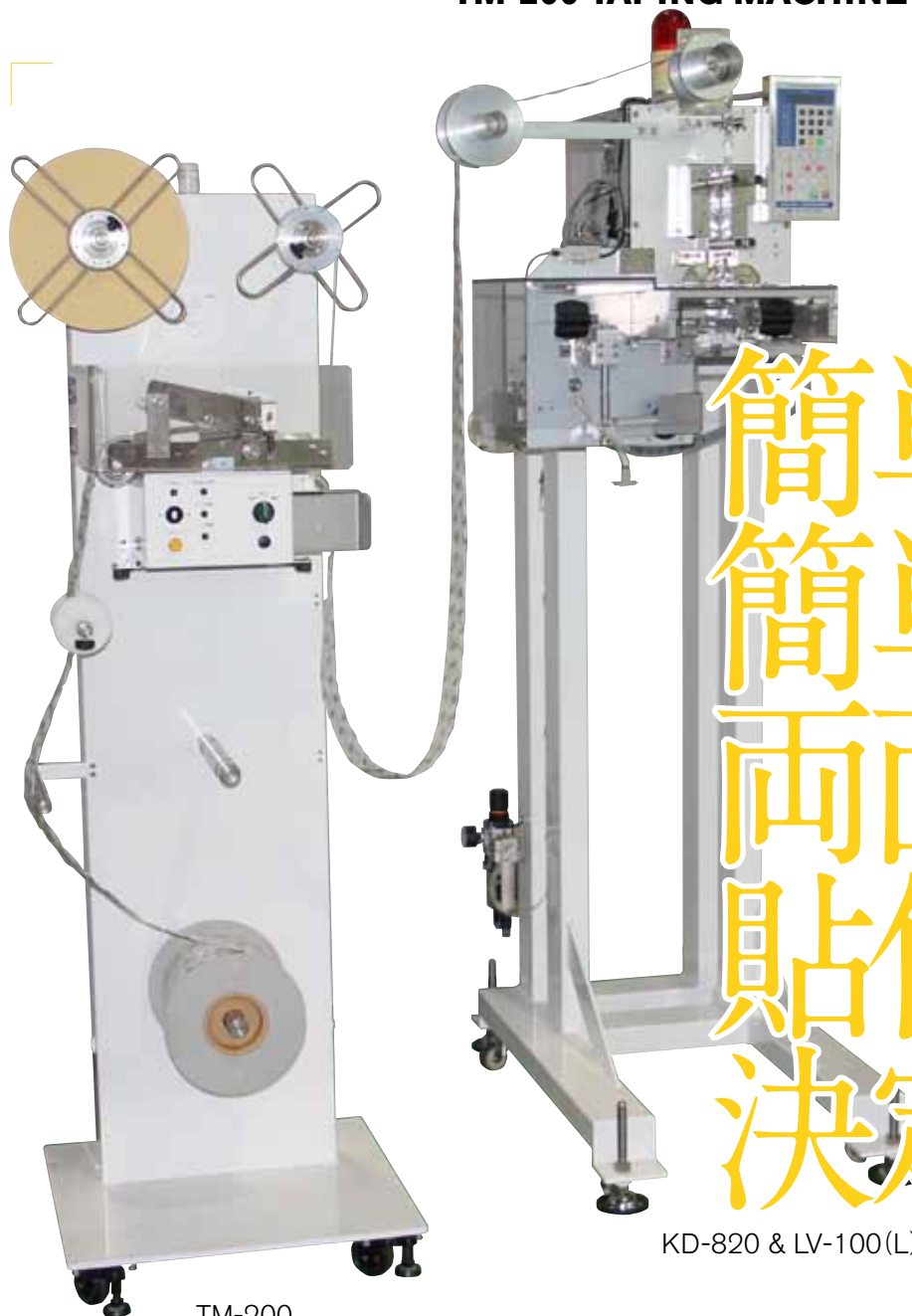

簡単調整、  
簡単操作  
両面テープ  
貼付装置  
決定版

KD-820 & LV-100(L)

TM-200

本写真は、TM-200 と KD-820 & LV-100(L) 組合せ使用時の例です。

### 特長

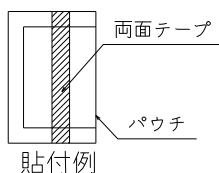

- 連包状のパウチに両面テープを貼り付けます。
- 従来の TM-120 に比べて、各種調整が工具レスで調整可能となりました。
- リセットスイッチ、TM 異常表示用 LED を追加、運転スイッチを照光式に変更したことでより見易く、扱い易くなりました。
- パウチディスペンサーと組み合わせる事で、包装ラインと同期させてパウチを 1 個ずつカットして貼り付ける事が出来ます。
- パウチをトレイや包装フィルムに貼り付ける事で、食品等への混入を防ぎます。
- 貼り付け方法もシュート貼付、スタンプ貼付、吸着貼付と選択可能です。

## 仕様

能力	50Hz 6.2m/min (MAX) 60Hz 7.4m/min (MAX)
パウチ仕様	幅 20 ~ 60mm 長さ 30 ~ 150mm 厚み 5mm 以内 最大巻径 300mm 最大巻物幅 255mm
両面テープサイズ	幅 5 ~ 10mm 紙管内径 76mm 最大巻径 300mm
電源	1φ AC200V 50/60Hz 200VA (パウチディスペンサーより供給)
本体質量	約 55kg

## 概略図

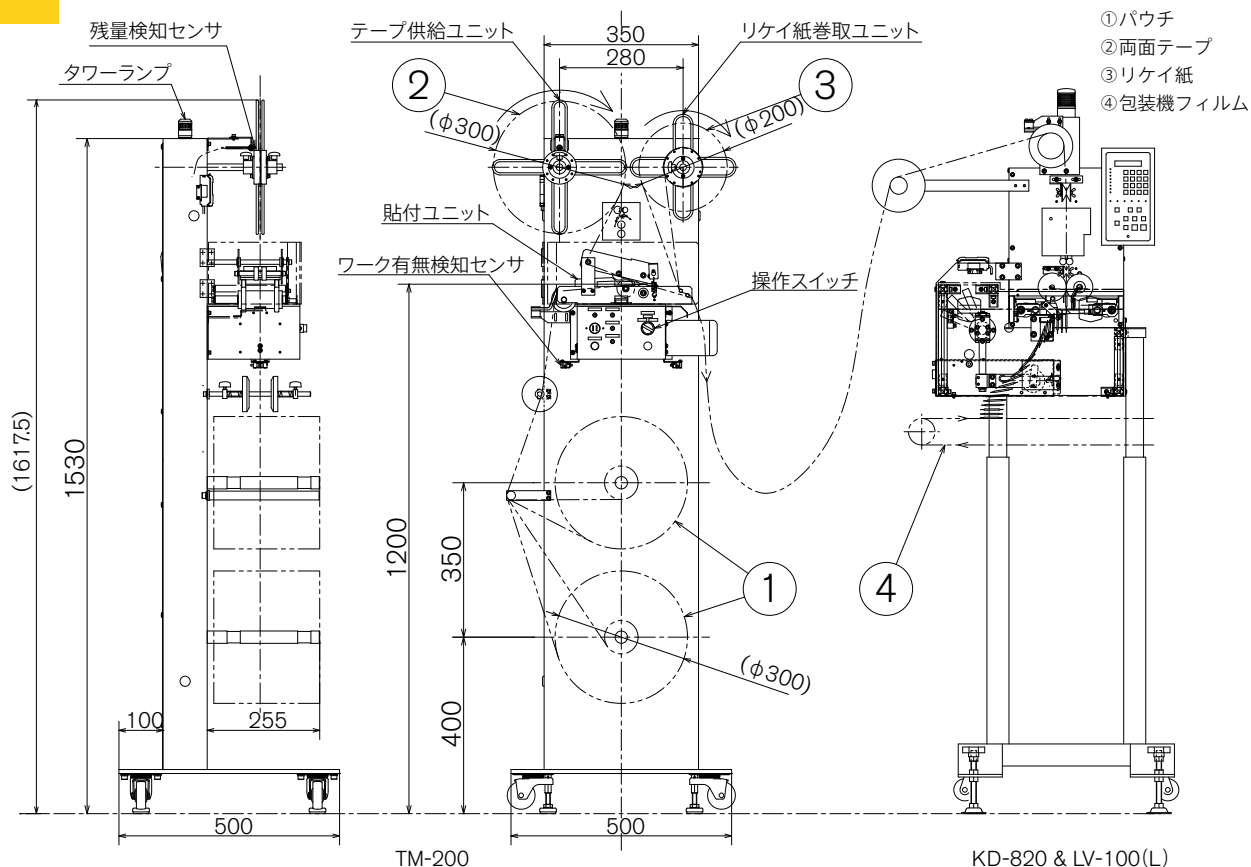

### 株式会社 三橋製作所

- 本社 〒 615-0082 京都市右京区山ノ内赤山町 1 番地  
Tel (075) 316-3300 <営業> Fax (075) 313-7595
- 東京営業所 〒 111-0043 東京都台東区駒形 2-4-11 ヨシクニ駒形ビル 9階  
Tel (03) 3847-9751 Fax (03) 3847-9753
- 九州営業所 〒 812-0016 福岡市博多区博多駅南 4-2-10 南近代ビル 6階  
Tel (092) 476-3800 Fax (092) 476-3801
- HEAD OFFICE  
1 Sekizan-cho Yamanouchi Ukyo-ku, Kyoto 615-0082, Japan  
Tel +81(0) 75-316-3300 Fax +81(0) 75-313-7595

**MITSUHASHI CORPORATION**

[www.mitsubishi-corp.co.jp](http://www.mitsubishi-corp.co.jp)  
[info@mitsubishi-corp.co.jp](mailto:info@mitsubishi-corp.co.jp)