

SMF 型多列分配装置

SMF ALLOTING MACHINE

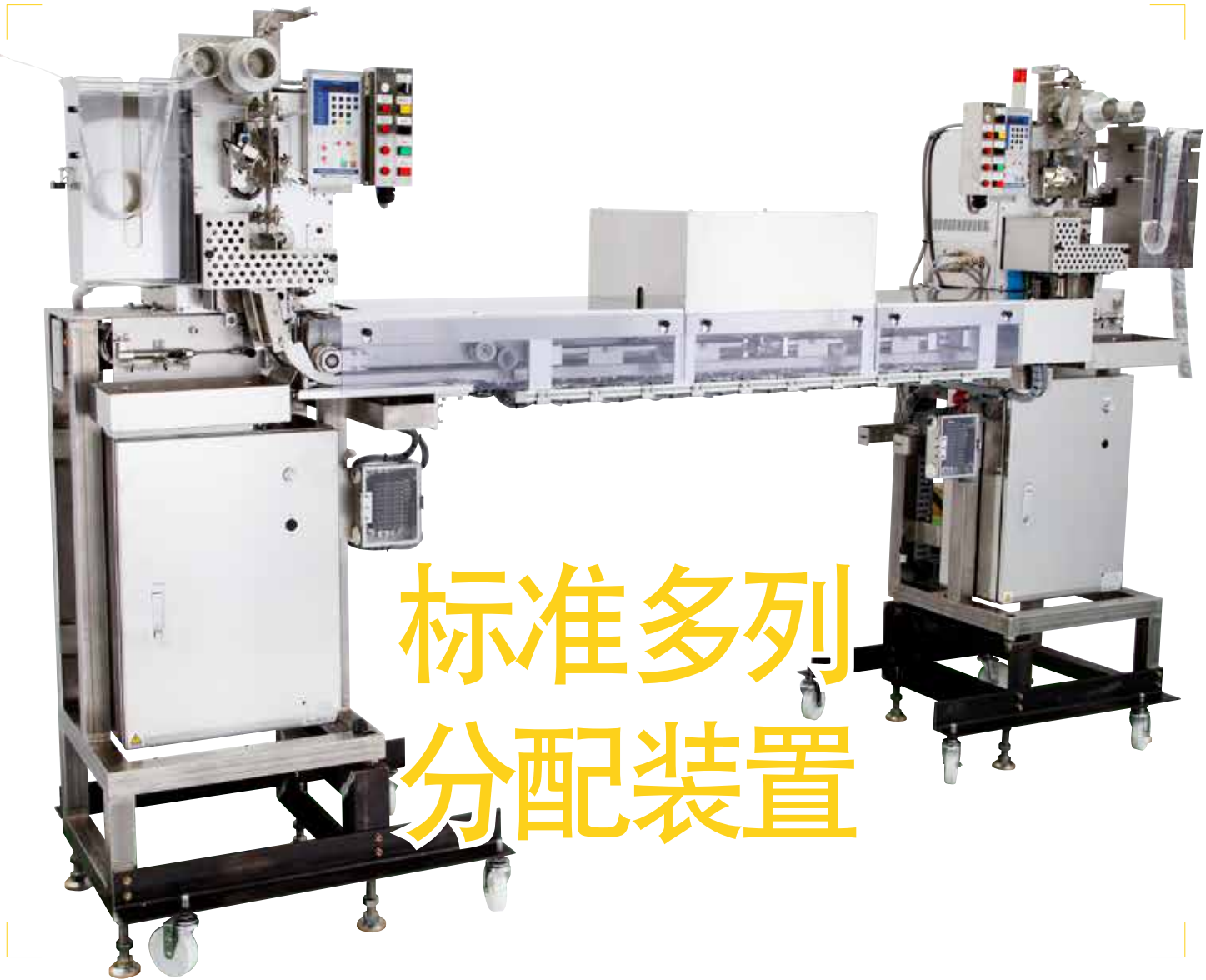

标准多列 分配装置

概要

本装置是把粉末或液体的单个小袋由传送带分配到指定位置，一起投入到容器中的多列分配装置。
本装可配合本公司的小袋投入机使用。

特长

- 1 台小袋投入机的使用，可分配多列的小袋到容器中，节省空间的设计。
- 根据使用本公司的小袋投入机，可使用丰富的选配装置。
- 如果用两台小袋投入机，可实现预备投入及两种不同小袋的同时投入

规格

以下规格为配合使用本公司小袋投入机 (KD-820) 时的规格，
根据配合不同的小袋投入机可对应不同速度的流水线

装置能力	最大 30 次 / 分 (4 列时) 最大 25 次 / 分 (6 列时)	※ 1
小袋尺寸	宽：50 ~ 100mm 长：50 ~ 100mm 厚：30mm (MAX)	
电源	3 φ AC200/220V 50/60Hz 1.5KVA	※ 2
真空源	0.5MPa 10ℓ/min(ANR) 干燥气体	※ 2
装置重量	约 150kg (含小袋投入机重量约 50kg)	※ 2

※ 1 装置能力根据小袋尺寸及投入容器 (杯, 碗等) 及投入列数等而变化

※ 2 根据装配的选配部件而变化

外观及名称

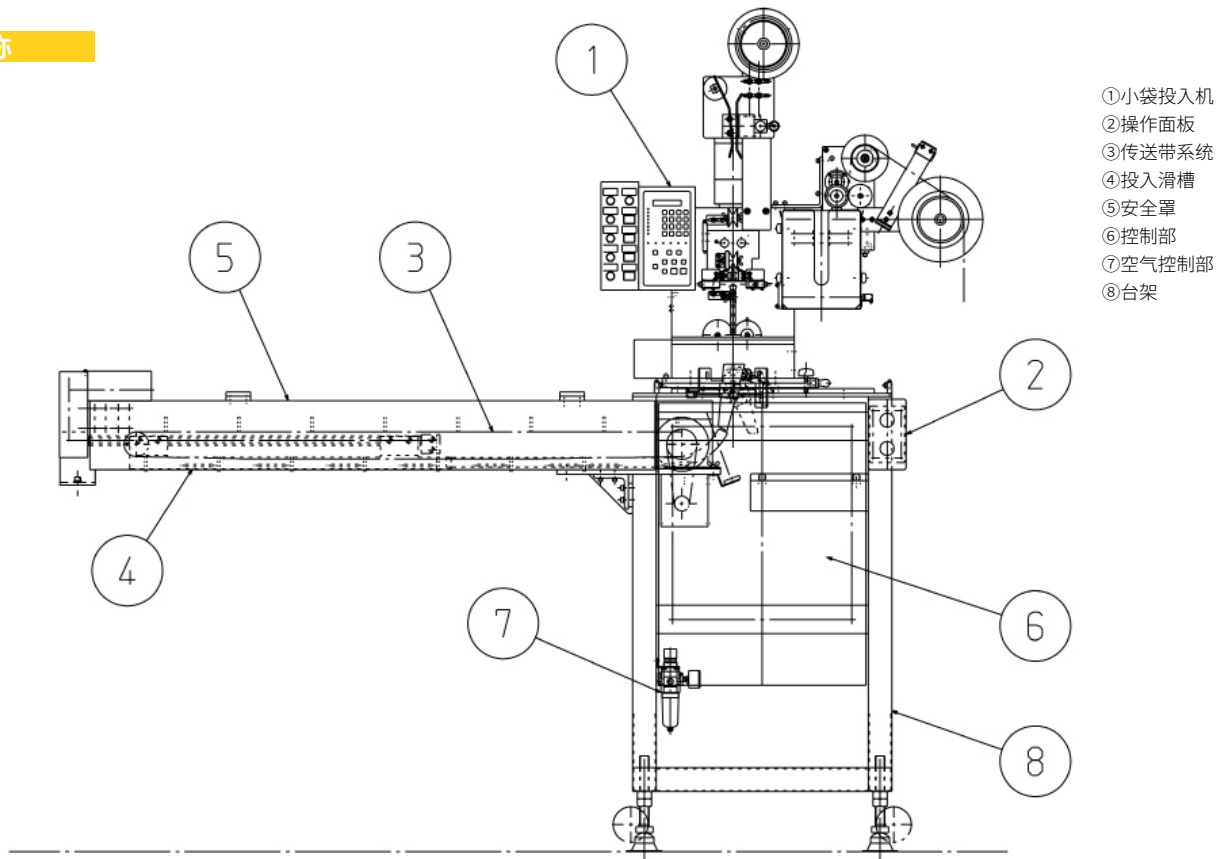

株式会社 三橋製作所

- 本社 〒 615-0082 京都市右京区山ノ内赤山町 1 番地
Tel (075) 316-3300 < 営業 > Fax (075) 313-7595
- 東京営業所 〒 111-0043 東京都台東区駒形 2-4-11 ヨシクニ駒形ビル 9 階
Tel (03) 3847-9751 Fax (03) 3847-9753
- 九州営業所 〒 812-0016 福岡市博多区博多駅南 4-2-10 南近代ビル 6 階
Tel (092) 476-3800 Fax (092) 476-3801
- HEAD OFFICE
1 Sekizan-cho Yamanouchi Ukyo-ku, Kyoto 615-0082, Japan
Tel +81(0) 75-316-3300 Fax +81(0) 75-313-7595



提供代替手的“手”。

www.mitsubishi-corp.co.jp