

KE-1010X 系列小袋叠袋机

KE-1010X POUCH LOADER

高速连包小袋叠袋机

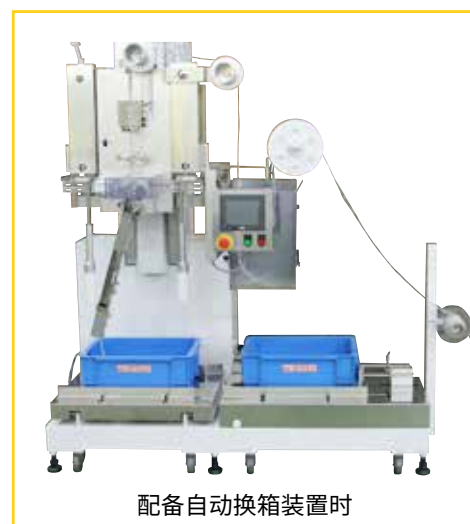

特长

- 高速叠袋装箱： 40m/min (MAX)
- 装配 5.7 英寸彩色触摸屏，操作更简单
- 拥有可储存 30 个不同品种的记忆库，通过简单的操作，对应不同品种小袋
- 与 KE-1000V 比较，有以下改善
 - 定量输送装置的静音化 (平均 -13.5db)
 - 降低装置的高度 (-80mm)
 - 可对应收纳箱范围增大：纵宽 350 mm ⇒ 400 mm 高度 310 mm ⇒ 400 mm
- 拥有丰富选购功能，最大程度满足您的需求
 - 对应重量较大小袋的『供给装置』
 - 使装箱状态更完美的『押杆装置』及『热压装置』
 - 进一步实现自动化的『切刀装置』及『换箱装置』

标准规格

装箱能力	40m/min(MAX) ※ 1
小袋规格	包装形态 3边·4边封口 宽 50 ~ 90mm (通过更换摆动滑槽可以对应 30mm ~ 100mm 的袋宽) 长度 30 ~ 120mm 厚度 20mm (MAX)
收纳箱尺寸	横宽 380 ~ 580mm (外寸) 纵宽 200 ~ 400mm (外寸) 高度 100 ~ 400mm (外寸)
空气源	0.5MPa 40L/min(ANR) ※ 2
电源	3 φ AC200V 50/60Hz 2.5kVA
重量	约 350kg ※ 2

※ 1：一折长为 560mm 以上、未配置热压装置及换箱装置时的装箱能力。

※ 2：一些后备选购装置需要

外形及名称

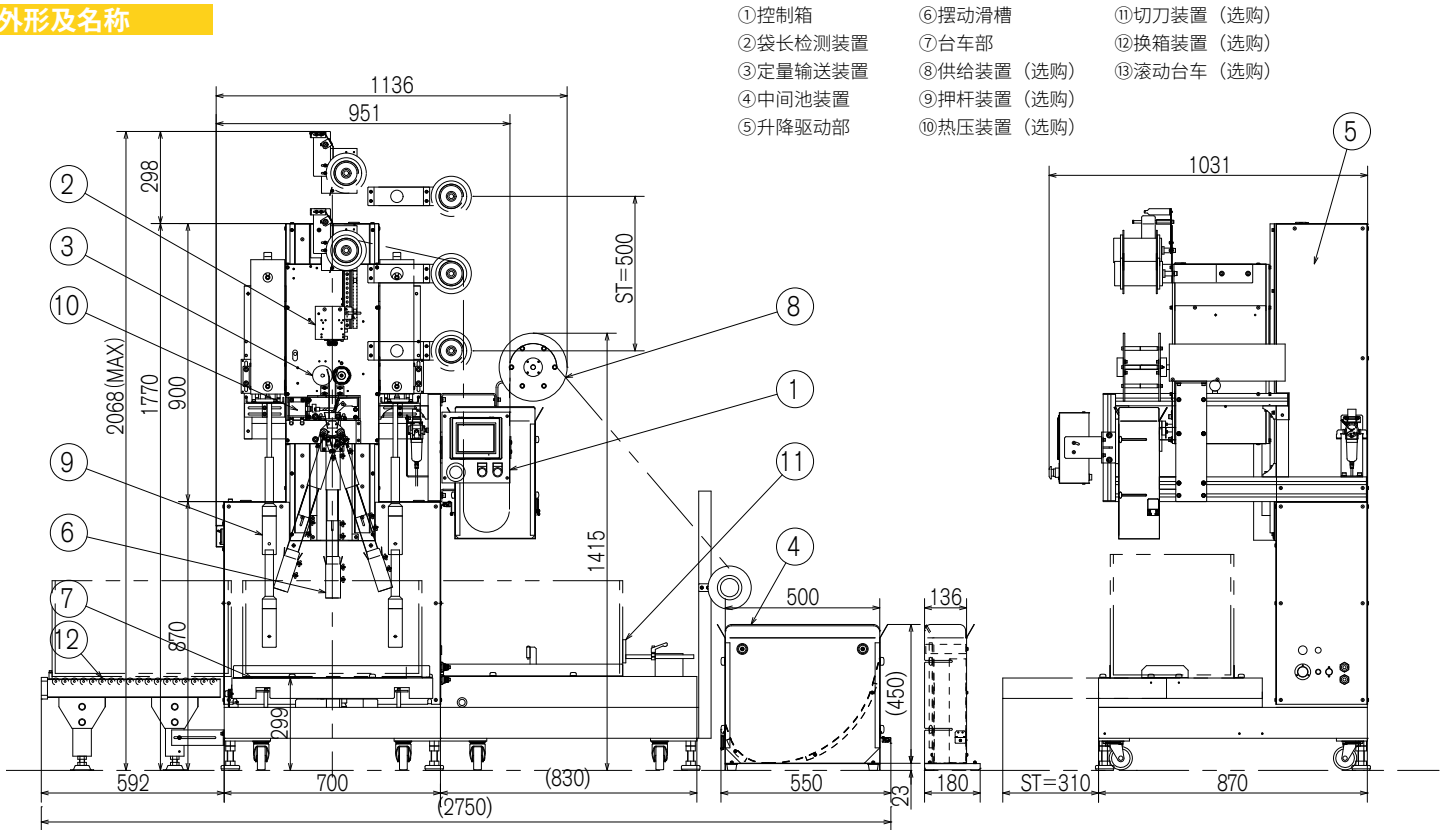

- ①控制箱
- ②袋长检测装置
- ③定量输送装置
- ④中间池装置
- ⑤升降驱动部
- ⑥摆动滑槽
- ⑦台车部
- ⑧供给装置 (选购)
- ⑨押杆装置 (选购)
- ⑩热压装置 (选购)
- ⑪切刀装置 (选购)
- ⑫换箱装置 (选购)
- ⑬滚动台车 (选购)

株式会社 三橋製作所

- 本社 〒 615-0082 京都市右京区山ノ内赤山町 1 番地
Tel (075) 316-3300 <営業> Fax (075) 313-7595
- 東京営業所 〒 111-0043 東京都台東区駒形 2-4-11 ヨシクニ駒形ビル 9階
Tel (03) 3847-9751 Fax (03) 3847-9753
- 九州営業所 〒 812-0016 福岡市博多区博多駅南 4-2-10 南近代ビル 6階
Tel (092) 476-3800 Fax (092) 476-3801
- HEAD OFFICE
1 Sekizan-cho Yamanouchi Ukyo-ku, Kyoto 615-0082, Japan
Tel +81(0) 75-316-3300 Fax +81(0) 75-313-7595



提供代替手的“手”。

www.mitsubishi-corp.co.jp