



KE-353/354 小袋叠袋机

KE-353/354 POUCH LOADER

精巧机身 低价格 连包小袋收集装箱



特长

- 箱子前后左右移动进行叠袋作业的低速型叠袋装箱机。
- 高性能 32bit 微机控制。
- 丰富的选配品
 - 侧封口部 I 型侧切口装置
 - 色标与内容部相对位置正确与否的色标错位检测装置
 - 连包小袋间接口用胶带检测的胶带检测装置

规格

	KE-353	KE-354
装置能力	50Hz: 150袋/分 60Hz: 185袋/分 ※袋長 70mm 10袋/折时	
小袋尺寸	宽 100mm (MAX) 长 150mm (MAX)	
箱尺寸	最小	400mm(W) × 200mm(D) × 100mm(H)
	最大	700mm(W) × 350mm(D) × 300mm(H) 710mm(W) × 510mm(D) × 310mm(H)
附属品	中间池 [标准: 400mm(W) × 180mm(D) × 380mm(H)]、电源线 [5m]	
本体尺寸	900mm(W) × 570mm(D) × 1345mm(H)	900mm(W) × 820mm(D) × 1420mm(H)
电源	单相 AC200/220V 50/60Hz 1kVA	
重量	Ca. 80kg	

※ KE-353 为定制产品

外观图及名称

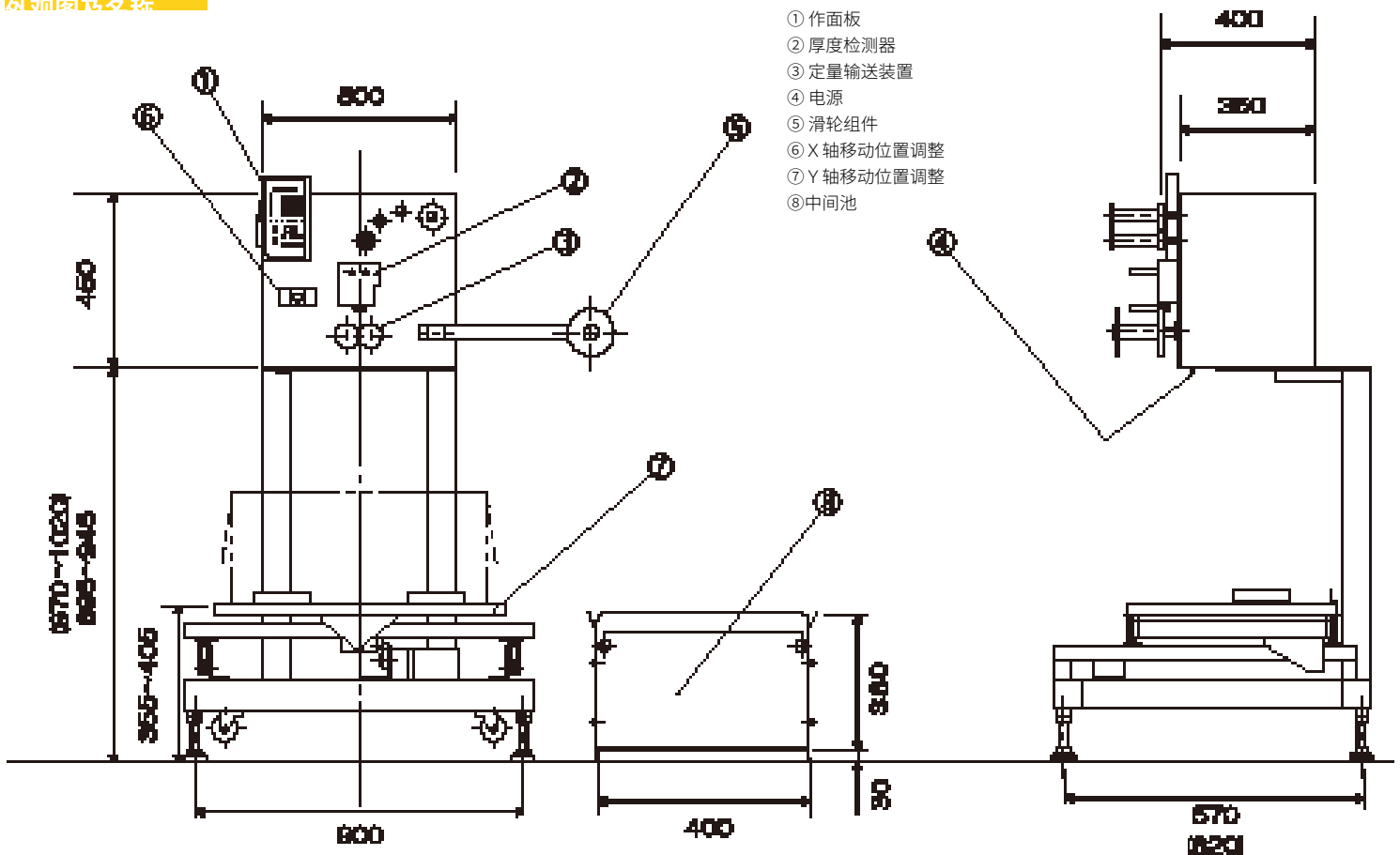

提供代替手的“手”。

www.mitsubishi-corp.co.jp

株式会社 三橋製作所

- 本社 〒 615-0082 京都市右京区山ノ内赤山町 1 番地
Tel (075) 316-3300 <営業> Fax (075) 313-7595
- 東京営業所 〒 111-0043 東京都台東区駒形 2-4-11 ヨシクニ駒形ビル 9階
Tel (03) 3847-9751 Fax (03) 3847-9753
- 九州営業所 〒 812-0016 福岡市博多区博多駅南 4-2-10 南近代ビル 6階
Tel (092) 476-3800 Fax (092) 476-3801
- HEAD OFFICE
1 Sekizan-cho Yamanouchi Ukyo-ku, Kyoto 615-0082, Japan
Tel +81(0) 75-316-3300 Fax +81(0) 75-313-7595