

## KE-1000V パウチローダー

## KE-1000V POUCH LOADER

連包パウチ折りたたみ  
高速箱詰機

## 特長

- 高速箱詰 **40m/min (MAX)**
- 見やすい **5.7 インチカラータッチパネル**搭載で簡単操作
- 30 品種対応のメモリバンクで多品種に対応
- オプションによりグレードアップ
  - ・重いワークにも対応できる『繰入れユニット』
  - ・整列状態をさらに良くする『押えユニット』と『ヒートプレスユニット』
  - ・自動化を一步進める『カッターユニット』と『箱切換えユニット』

## 仕様

箱詰能力	40m/min (MAX) ※ 1
パウチ仕様	包装形態：3方・4方シール 幅：50～90mm (スイングシュート交換により30～100mm対応可) 長さ：30～120mm 厚さ：20mm (MAX)
収納箱寸法	横幅：380～580mm (外寸) 奥行：200～350mm (外寸) 高さ：100～310mm (外寸)
エア源	0.5MPa 80ℓ/min (ANR) ※ 2
電源	3φ AC200V 50/60Hz 2.5kVA
質量	約350kg ※ 2

※ 1 一折長 560mm 以上、プレスユニット無しでの装置単体箱詰能力です。  
箱交換時間等は含みません。条件により能力は変動します。

※ 2 オプションフル装備の場合

## 概略図

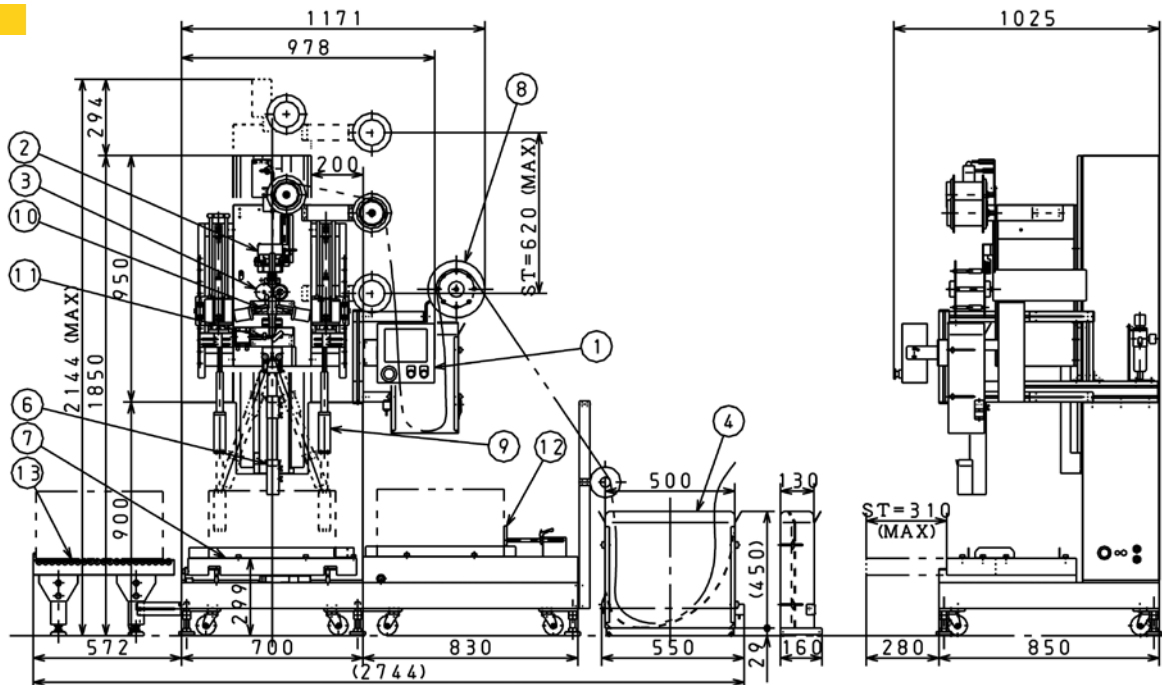

- ①操作パネル
- ②厚み検知ユニット
- ③定量送りユニット
- ④プールボックス
- ⑤リフト駆動部
- ⑥スイングシュート
- ⑦台車部
- ⑧繰入れユニット (オプション)
- ⑨押えユニット (オプション)
- ⑩ヒートプレスユニット (オプション)
- ⑪カッターユニット (オプション)
- ⑫箱切換えユニット (オプション)
- ⑬ローラテーブル (オプション)

新しい未来に向かって進歩する人間社会のために

### 株式会社 三橋製作所

- 本社 〒 615-0082 京都市右京区山ノ内赤山町 1 番地  
Tel (075) 316-3300 <営業> Fax (075) 313-7595
- 東京営業所 〒 111-0043 東京都台東区駒形 2-4-11 ヨシクニ駒形ビル 9階  
Tel (03) 3847-9751 Fax (03) 3847-9753
- 九州営業所 〒 812-0016 福岡市博多区博多駅南 4-2-10 南近代ビル 6階  
Tel (092) 476-3800 Fax (092) 476-3801
- HEAD OFFICE  
1 Sekizan-cho Yamanouchi Ukyo-ku, Kyoto 615-0082, Japan  
Tel +81(0) 75-316-3300 Fax +81(0) 75-313-7595