

# SMF型多列分配装置

## SMF ALLOTING MACHINE

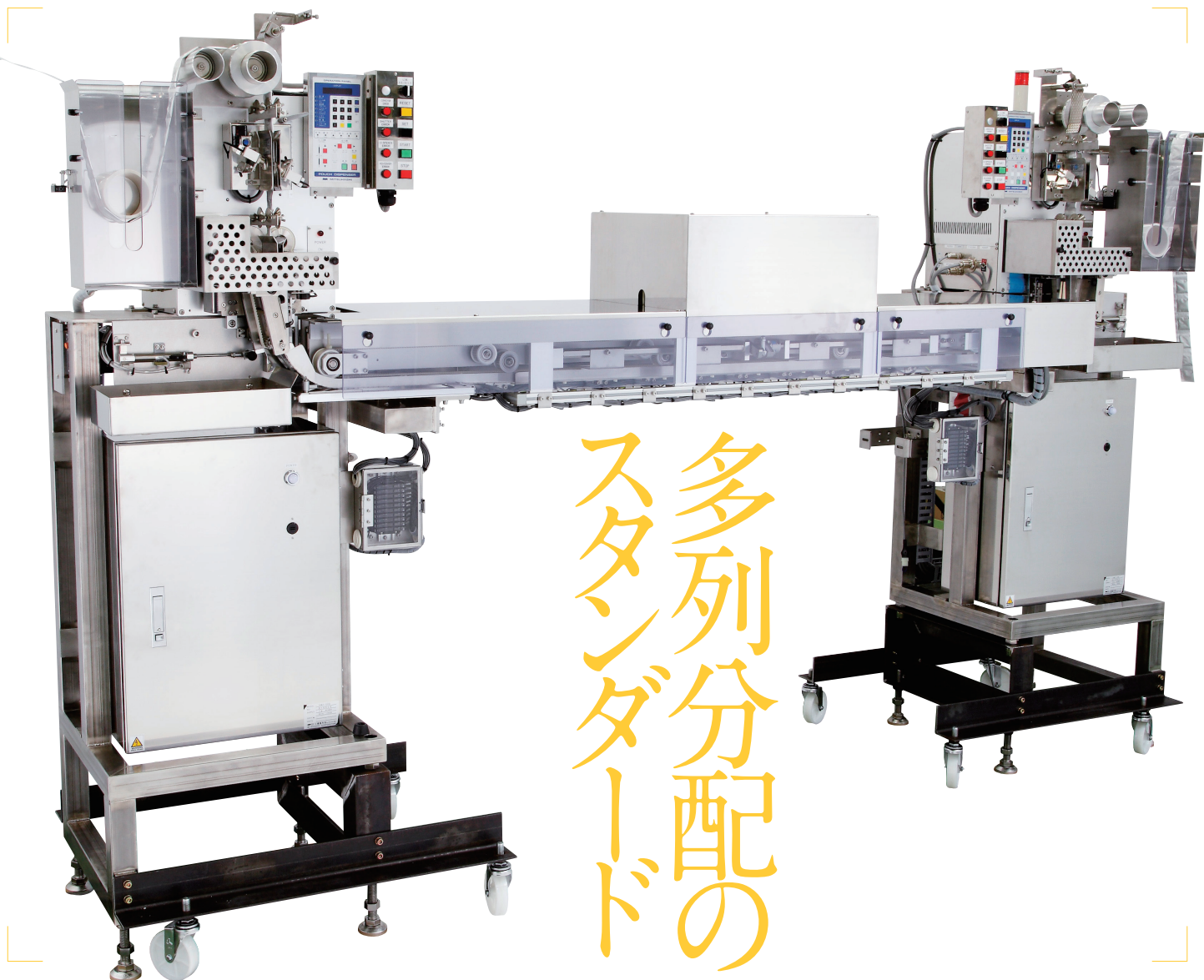

### 概要

本装置は、スープや薬味等の粉末や液体を充填したパウチを個々に分配し、複数並列に搬送される容器内に各パウチを一斉に投入する、多列分配装置です。当社のパウチディスペンサー (KD シリーズ) と組合せて使用します。

### 特長

- 1 台のパウチディスペンサーにて、複数並列の定位置投入が可能な省スペース設計。
- 当社標準のパウチディスペンサーを使用する事により、多彩な標準オプションに対応。
- パウチディスペンサーを 2 台使用すれば、2 品種同時投入やバックアップ運転も可能。

## 仕様

下記仕様は、当社のパウチディスペンサー (KD-820) と組み合わせた時の仕様です。  
組み合わせられるパウチディスペンサーによって、さまざまな種類のパウチ・ラインスピードに対応可能です。

投入能力	最大 30 ショット/分 (4 列)、最大 25 ショット/分 (6 列)	※ 1
パウチ仕様	幅 : 50 ~ 100mm 長さ : 50 ~ 100mm 厚み : 30mm (MAX)	
電源	3φ AC200/220V 50/60Hz 1.5KVA	※ 2
エア源	0.5MPa 10 l/min(ANR) ドライエア	※ 2
質量	約 150kg (小袋切断装置 : 約 50kg 含)	※ 2

- ※ 1 投入能力はパウチ寸法・投入容器 (カップ) ピッチ・投入列数等によって決定されます。ご相談下さい。
- ※ 2 装備されるオプションによって変動します。
- ※ 3 受注生産品になります。

## 概略図

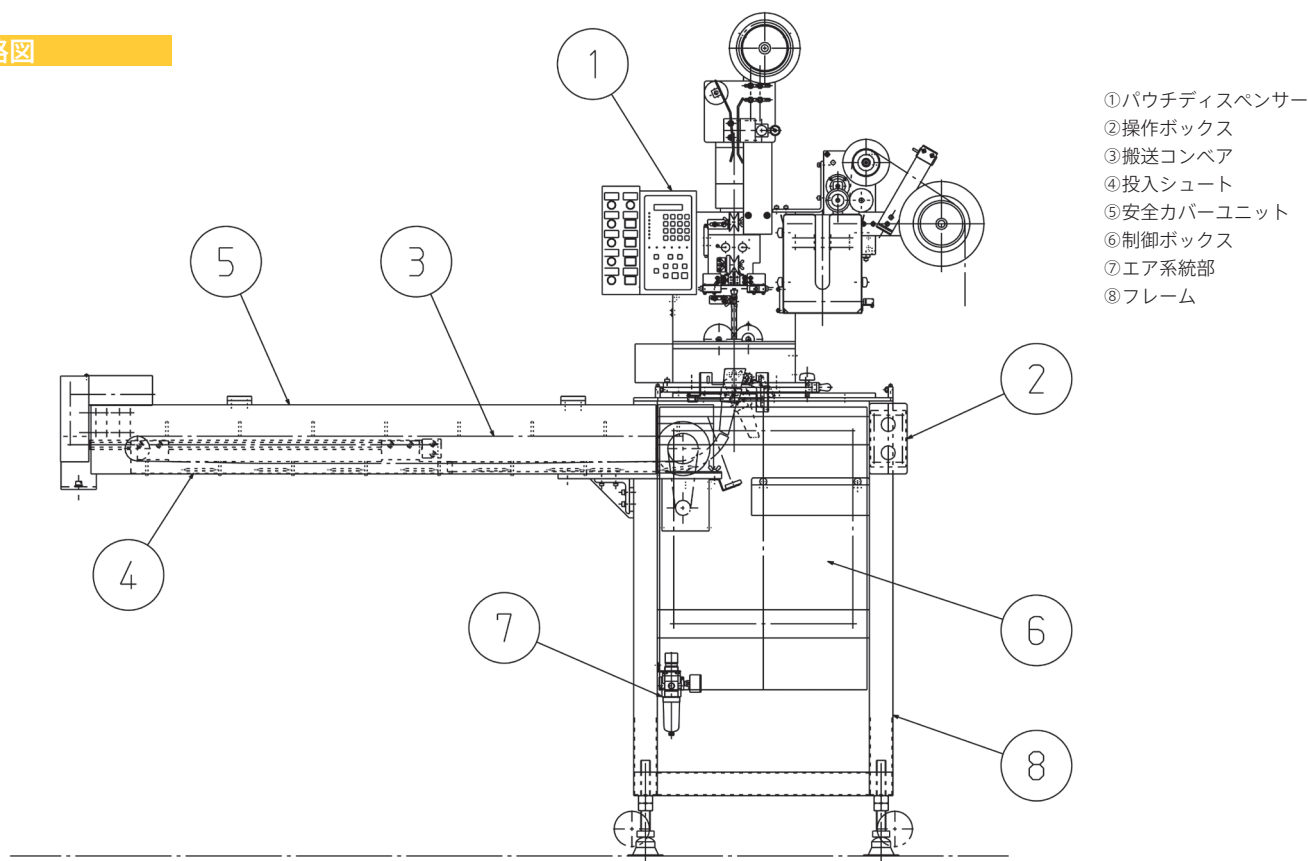

- ①パウチディスペンサー
- ②操作ボックス
- ③搬送コンベア
- ④投入シュート
- ⑤安全カバーユニット
- ⑥制御ボックス
- ⑦エア系統部
- ⑧フレーム

### 株式会社 三橋製作所

- 本社 〒 615-0082 京都市右京区山ノ内赤山町 1 番地  
Tel (075) 316-3300 <営業> Fax (075) 313-7595
- 東京営業所 〒 111-0043 東京都台東区駒形 2-4-11 ヨシクニ駒形ビル 9 階  
Tel (03) 3847-9751 Fax (03) 3847-9753
- 九州営業所 〒 812-0016 福岡市博多区博多駅南 4-2-10 南近代ビル 6 階  
Tel (092) 476-3800 Fax (092) 476-3801
- HEAD OFFICE  
1 Sekizan-cho Yamanouchi Ukyo-ku, Kyoto 615-0082, Japan  
Tel +81(0) 75-316-3300 Fax +81(0) 75-313-7595

**MITSUHASHI CORPORATION**

[www.mitsubishi-corp.co.jp](http://www.mitsubishi-corp.co.jp)  
[info@mitsubishi-corp.co.jp](mailto:info@mitsubishi-corp.co.jp)