

搬送速度 50m/min の箱詰めに対応した小型 X 線検査を組み込み

KEX-1010X X線一体型パウチローダー

KEX-1010X POUCH Radiography

縦搬送だから精度の よい X線検査を実現



特長

1. 縦搬送で安定した検査を実現
 - ① X線を阻害する搬送ベルトがなく、パウチを直接検査できるため、精度が向上しました
 - ② 過不足検査の精度は±2% (±3σ) を達成 (内容物や包材により変動します)
 - ③ 異物の検査精度は SUS 球φ0.8mm (内容物や包材により変動します)
2. 専用の小型X線装置で、「省スペース」ながら「安全性」にも配慮
 - ① 高性能なアンリツインフィビス (株) 製の小型X線装置を使用
 - ② X線検査部は、既存の箱切り替え付パウチローダーの全長内にぴったりおさまります
 - ③ ご使用中の各種パウチローダーには、X線検査の単体機 FX-1000 を後付可能です
 - ④ 安定搬送を阻害する鉛カーテンなし (カーテンレスでも漏洩X線量は 1μSv/h 以下で安全)
 - ⑤ 噛み込み検査、形状検査が可能になりました (オプション)
3. X線検査には専用ソフトウェアを搭載、誰でも簡単に操作できます
 - ① 15インチカラー液晶タッチパネルの操作部 (指示部) は対話式なので、見やすく操作容易です
 - ② 新開発の連包パウチ専用アルゴリズムを搭載しているので、検査条件の設定は簡単です
 - ③ X線透過画像や測定結果を操作画面で確認できます
 - ④ USB メモリーで外部にデータを出力できます

仕様

検査能力	10～50m/min ※1
パウチ仕様	包装形態 3方・4方シール 包材 アルミ、透明PP、等 内容物 粉体、液体、固体 パウチサイズ 幅 30～100mm 長さ ～150mm シール寸法 (横シール) 10mm以上 (縦シール) 8mm以上
質量測定精度	相対質量 ±2% (±3σ) ※1
異物検出感度	SUS球 φ0.8 ※1
電源	X線装置：3φ AC200V 50/60Hz 1kVA パウチローダー：3φ AC200V 50/60Hz 2.5kVA
質量	X線装置：約200kg パウチローダー：約350kg ※2
エア源	0.5MPa 80ℓ/min(ANR)

※1 包材や内容物の条件により能力、測定精度は変動します

※2 オプションフル装備の場合

※3 パウチローダーの仕様は、専用カタログを参照してください

概要

- 連包パウチ(粉体、液体、具材等)に特化した小型のX線検査装置を開発
- 連包パウチを1包ずつ、質量の過不足・異物混入をチェックし良品のみを箱詰めできます
- シンプルなバスラインのため、X線検査部のフタを開ければ簡単にパウチの仕掛けができます
- パウチの流れ方向により、R-L型(外形図の流れ方向)とL-R型があります

概略図

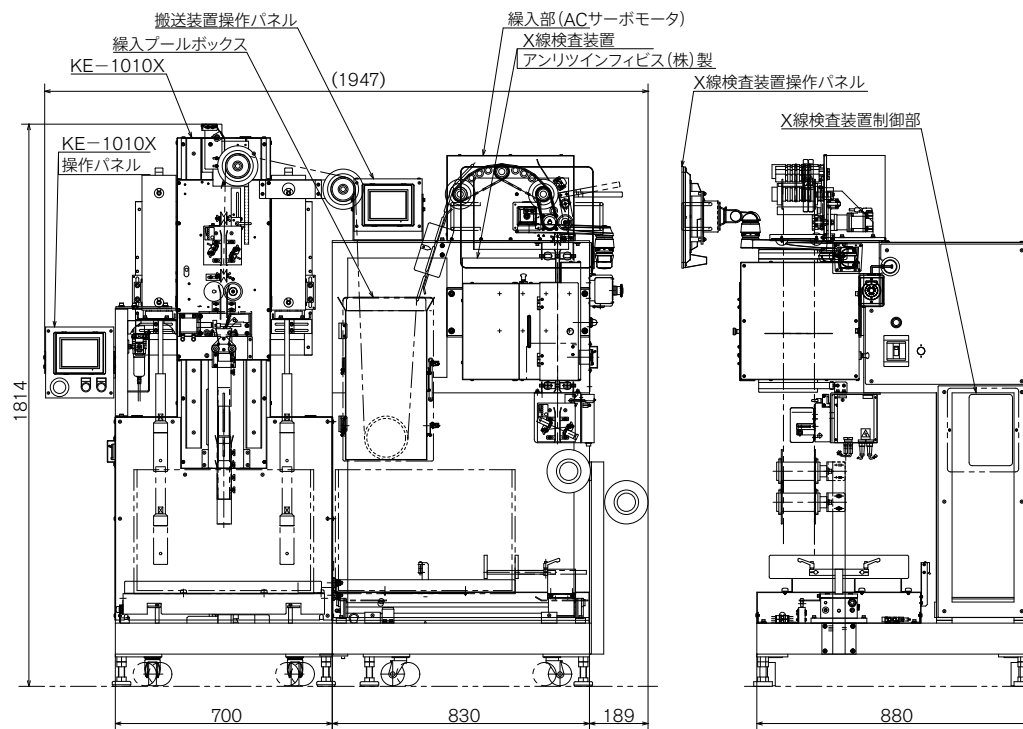

株式会社 三橋製作所

- 本社 〒615-0082 京都市右京区山ノ内赤山町1番地
Tel (075) 316-3300 <営業> Fax (075) 313-7595
- 東京営業所 〒111-0043 東京都台東区駒形2-4-11 ヨシクニ駒形ビル9階
Tel (03) 3847-9751 Fax (03) 3847-9753
- 九州営業所 〒812-0016 福岡市博多区博多駅南4-2-10 南近代ビル6階
Tel (092) 476-3800 Fax (092) 476-3801
- HEAD OFFICE
1 Sekizan-cho Yamanouchi Ukyo-ku, Kyoto 615-0082, Japan
Tel +81(0) 75-316-3300 Fax +81(0) 75-313-7595

www.mitsubishi-corp.co.jp
info@mitsubishi-corp.co.jp