

折癖修正装置 RC-100

RC-100

瞬時に折癖修正



特長

- ・パネルヒータを採用したことにより、瞬時に折癖修正の効果が得られます。
- ・弊社従来品の折癖修正装置に比べ、長寿命になりました。
- ・天井供給、床供給と様々なレイアウトに対応できます。
- ・弊社カッター機と連動して稼働します。既設装置にも対応可能です。

仕様

パウチ仕様	包材 : アルミ、PP 等 内容物 : 粉体、液体、かやく 幅 : ~ 150mm 厚み : ~ 15mm
電源	1φ AC200V/220V 50/60Hz 2kVA
質量	約 18kg

概略図

2F 設置時の参考レイアウトです

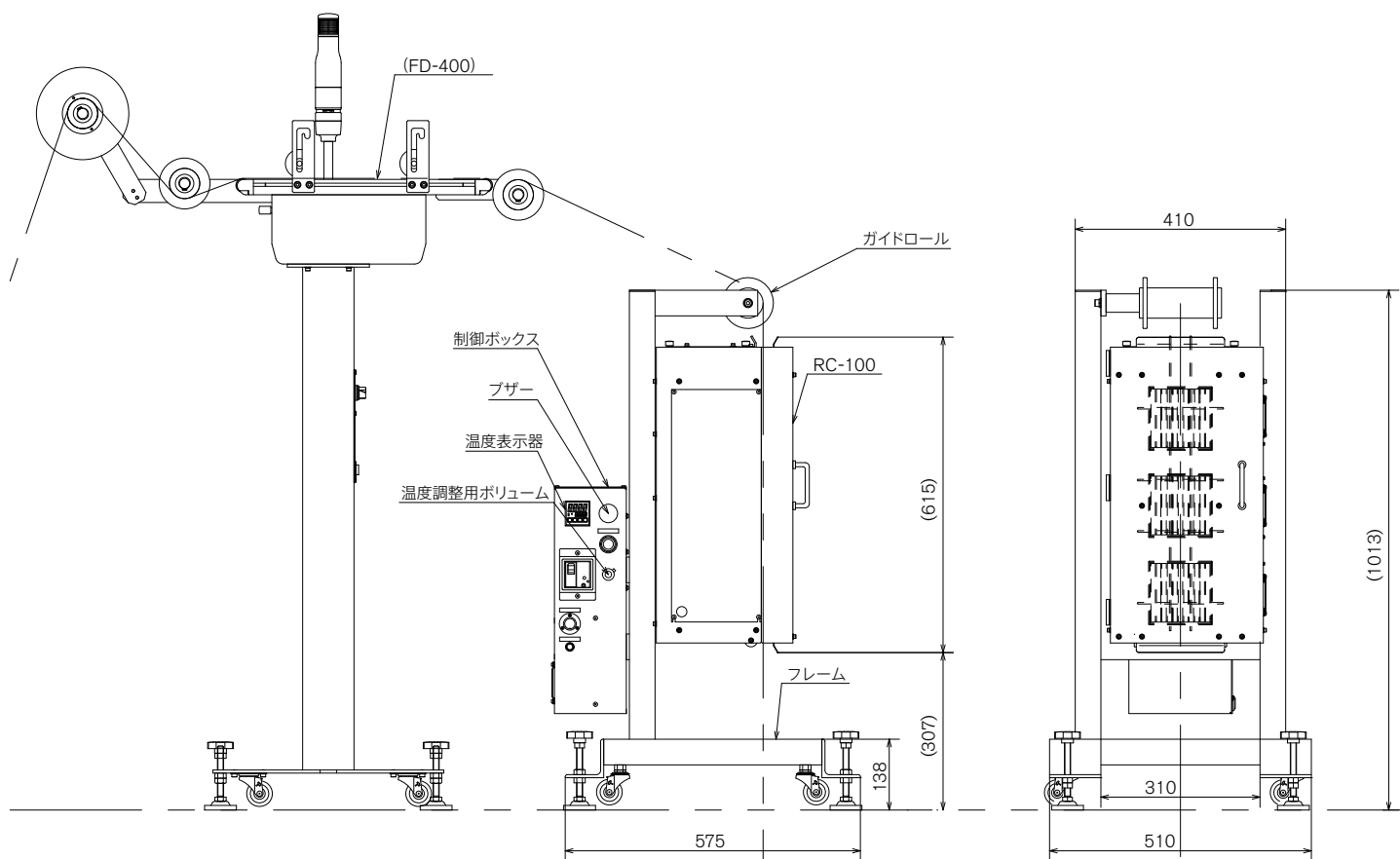

株式会社 三橋製作所

- 本社 〒 615-0082 京都市右京区山ノ内赤山町 1 番地
Tel (075) 316-3300 <営業> Fax (075) 313-7595
- 東京営業所 〒 111-0043 東京都台東区駒形 2-4-11 ヨシクニ駒形ビル 9階
Tel (03) 3847-9751 Fax (03) 3847-9753
- 九州営業所 〒 812-0016 福岡市博多区博多駅南 4-2-10 南近代ビル 6階
Tel (092) 476-3800 Fax (092) 476-3801
- HEAD OFFICE
1 Sekizan-cho Yamanouchi Ukyo-ku, Kyoto 615-0082, Japan
Tel +81(0) 75-316-3300 Fax +81(0) 75-313-7595

www.mitsubishi-corp.co.jp
info@mitsubishi-corp.co.jp